

# 干燥箱和烘箱



Avantgarde.Line  
系列 ED | FD | FED

Classic.Line  
系列 E | ED | FD | FED | FP | M

Solid.Line  
系列 ED-S | FD-S



# 产品选择 干燥箱和烘箱

	Classic.Line	Avantgarde.Line	Classic.Line	Solid.Line	Avantgarde.Line	Classic.Line	Solid.Line	Avantgarde.Line	Classic.Line	Classic.Line	Classic.Line
系列	E › 页面 20	ED › 页面 6	ED › 页面 22	ED-S › 页面 40	FD › 页面 9	FD › 页面 25	FD-S › 页面 42	FED › 页面 12	FED › 页面 27	FP › 页面 29	M › 页面 32
<b>模型</b>											
模型 23	-	-	•	-	-	•	-	-	-	-	-
模型 28	•	-	-	-	-	-	-	-	-	-	-
模型 53	-	-	-	-	-	-	-	-	-	•	•
模型 56	-	•	-	•	•	-	•	•	-	-	-
模型 115	-	•	-	•	•	-	•	•	-	•	•
模型 260	-	•	-	-	•	-	-	-	-	•	•
模型 400	-	-	•	-	-	-	-	-	•	•	•
模型 720	-	•	-	-	•	-	-	•	-	•	•
<b>调节器和时间功能</b>											
温度范围 超过室内温度 5 °C 至 [°C]	60-230	300	300	-	-	300	-	-	300	300	300
温度范围 超过室内温度 7 °C 至 [°C]	-	-	-	250	-	-	-	-	-	-	-
温度范围 超过室内温度 10 °C 至 [°C]	230	-	-	-	300	-	250	300	-	-	-
温度范围 超过室内温度 12 °C 至 [°C]	-	-	-	-	-	-	-	300	-	-	-
接口	-	USB	-	-	USB	-	-	以太网	RS 422	RS 422	RS 422
自然对流	•	•	•	•	-	-	-	-	-	-	-
循环空气	-	-	-	-	•	•	•	•	•	•	•
<b>调节器和时间功能</b>											
控制器显示屏	模拟	LCD	LED	LED	LCD	LED	LED	LCD	LED	LED	LCD
斜坡函数功能	-	•	•	•	•	•	•	•	•	-	-
延时关	•	•	•	•	•	•	•	•	•	-	-
延时开	-	•	-	-	•	-	-	•	•	-	-
根据温度延时关	-	•	-	-	•	-	-	•	•	-	-
编程功能	-	-	-	-	-	-	-	-	-	•	•
每周程序功能	-	-	-	-	-	-	-	-	-	•	-
可调节的风扇转速	-	-	-	-	-	-	-	•	•	•	•
实时时钟	-	○	-	-	○	-	-	○	-	•	•
独立可调的温度安全装置 2 级	-	•	•	•	•	•	•	•	•	•	•
声学温度报警	-	○	○	-	○	○	-	○	○	-	-
光学温度报警	-	•	•	•	•	•	•	•	•	•	•
标准装备   ○ 选项											

# 干燥箱和烘箱 Avantgarde. Line

ED 系列 Avantgarde.Line	页面 6
FD 系列 Avantgarde.Line	页面 9
FED 系列 Avantgarde.Line	页面 12
选购件和配件	页面 15

采用自然对流或循环空气的 BINDER 干燥箱代表了高品质和可靠性。凭借全方位的新研发，全能型产品可以更有针对性地满足样品的干燥或热量贮存要求。设备凭借最新的 APT.line™ 技术以市场上的最佳能效、操作舒适性以及较高的温度精确度令人信服。

## 产品选择 干燥箱和烘箱 AVANTGARDE.LINE

特性	ED 系列 Avantgarde.Line › 页面 6	FD 系列 Avantgarde.Line › 页面 9	FED 系列 Avantgarde.Line › 页面 12
<b>模型</b>			
模型 56	•	•	•
模型 115	•	•	•
模型 260	•	•	•
模型 720	•	•	•
<b>一般数据</b>			
温度范围 超过室内温度 5 °C 至 [°C]	300	–	–
温度范围 超过室内温度 10 °C 至 [°C]	–	300	300
温度范围 超过室内温度 12 °C 至 [°C]	–	300	300
以太网接口	–	–	•
USB 接口	•	•	•
自然对流	•	–	–
循环空气	–	•	•
<b>调节器和时间功能</b>			
控制器显示屏		LCD	
斜坡函数功能	•	•	•
延时关	•	•	•
延时开	•	•	•
根据温度延时关	•	•	•
可调节的风扇转速	–	–	•
独立可调的温度安全装置 2 级	•	•	•
光学温度报警	•	•	•
<b>标准装备</b>			

## 优势一览



### 轻松记录数据

系列 ED, FD, FED

通过标配的 USB 接口以及通过以太网 (在 FED 中为标配, 在 ED、FD 中为选配) 实现。



### 市场上的最佳能效以及低连接负载

系列 ED, FD, FED

热辐射低, 另外还采用了最佳的加热系统。

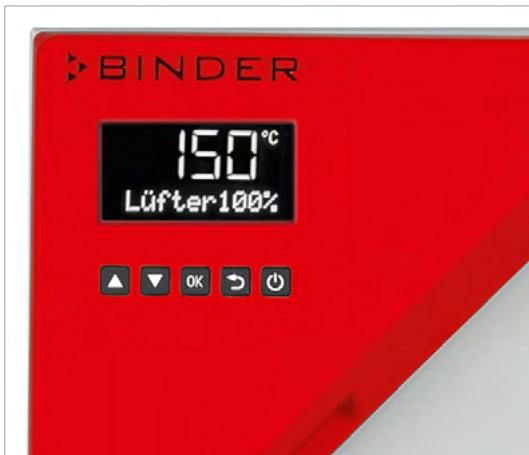

### 操作简单、直观

系列 ED, FD, FED

现代化调节器带有 LCD 显示屏, 易于阅读, 数字与文字组合显示, 功能多样化。默认情况下语言选择为德语、英语和法语。



### 绝对均匀的温度分布

系列 FD, FED

凭借最新一代的 APT.line™ 技术, 实现最佳的时间和空间温度精确度。

## ED 系列 Avantgarde.Line | 带自由对流功能

ED 系列 BINDER 干燥箱的优势在于可以执行最高可达 300 °C 的常规干燥和灭菌工作。此款干燥箱中利用自然对流空气最高效可靠地运行所有热过程。ED 系列可确保快速、均匀地干燥。



型号 ED 56

### 重要特性

- 温度范围: 环境温度加上 5 °C 至 300 °C
- 比市场上常见的设备节能最高可达 30%
- 利用 APT.line™ 技术实现较高的温度精确度
- 自然对流
- 带 LCD 显示器的控制器
- 排气阀机电控制
- 2 个镀铬插架
- 最多达 115 L 的可堆叠设备
- 集成式独立可调的温度安全装置 2 级 (DIN 12880), 采用光学报警
- 符合人体工程学的手柄设计

### 可用尺寸

模型	内部容积 [L]	在线数据页
ED 56	57	> <a href="http://go2binder.com/cn-ED56">go2binder.com/cn-ED56</a>
ED 115	114	> <a href="http://go2binder.com/cn-ED115">go2binder.com/cn-ED115</a>
ED 260	255	> <a href="http://go2binder.com/cn-ED260">go2binder.com/cn-ED260</a>
ED 720	743	> <a href="http://go2binder.com/cn-ED720">go2binder.com/cn-ED720</a>



### 要诀和技巧

敬请阅读我们的技术文章, 获益于我们多年的丰富经验:

- 要诀和技巧: > [go2binder.com/cn-要诀和技巧](http://go2binder.com/cn-要诀和技巧)
- 案例研究: > [go2binder.com/cn-案例研究](http://go2binder.com/cn-案例研究)



所有细节在线  
[go2binder.com/cn-ED-a](http://go2binder.com/cn-ED-a)

## 技术数据

描述	ED 56	ED 115	ED 260	ED 720
<b>不包括加装件和连接件的外壳尺寸</b>				
宽度 净重 [mm]	560	710	810	1165
高度 净重 [mm]	625	735	965	1590
深度 净重 [mm]	565	605	760	870
<b>内部尺寸</b>				
宽度 [mm]	360	510	610	960
高度 [mm]	420	530	760	1280
深度 [mm]	380	425	550	605
<b>测量</b>				
内部容积 [L]	57	114	255	743
设备净重 (空载) [kg]	39	54	85	169
最大总负载 [kg]	70	150	270	315
每个隔板的最大负载 [kg]	30	30	40	45
<b>温度性能数据</b>				
温度范围 超过室内温度 5 °C 至 [°C]	300	300	300	300
温度偏差 在 150 °C [± K]	2,3	1,5	1,8	3,2
温度波动度 在 150 °C [± K]	0,4	0,4	0,8	0,8
加热时间 到 150 °C [min]	50	45	50	85
30 秒开门后的恢复时间 在 150 °C [min]	19	16	20	25
<b>电气数据</b>				
额定功率 (版本 120 V) [kW]	1,15	1,35	-	-
额定功率 (版本 230 V) [kW]	1,05	1,25	2,25	-
额定功率 (版本 240 V) [kW]	-	-	2,45	-
额定功率 (版本 400 V) [kW]	-	-	-	4,1
<b>固件</b>				
隔板数量 (小时/最大)	2/4	2/5	2/8	2/16

## 订购信息[物品编号]

其他细节: 登录 [www.binder-world.com](http://www.binder-world.com) > 搜索 > 输入物品编号。

额定电压	选购型号	ED 56	ED 115	ED 260	ED 720
400 V 3~ 50/60 Hz	标准	-	-	-	9010-0341
240 V 1~ 60 Hz	标准	-	-	9010-0340	-
230 V 1~ 50/60 Hz	标准	9010-0333	9010-0335	9010-0339	-
120 V 1~ 60 Hz	标准	9010-0334	9010-0336	-	-

► 相应设备可选的选购件、配件和服务请参见页面 15

包括加装件和连接件的尺寸 [MM]

ED 56

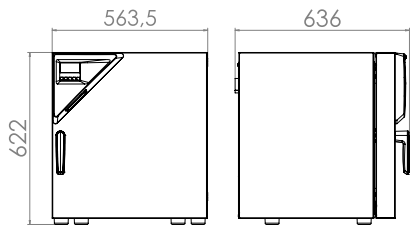

ED 115

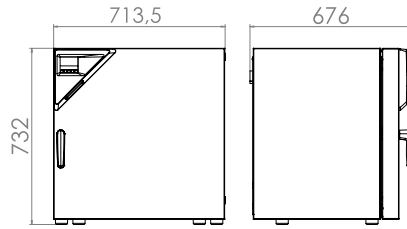

ED 260

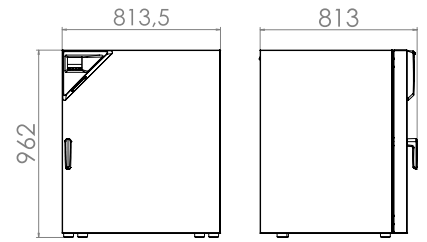

ED 720

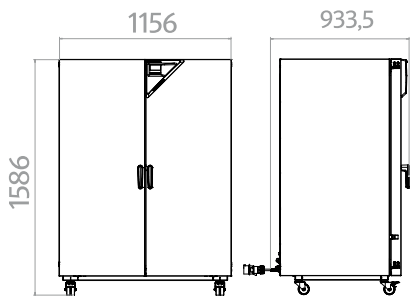



## FD 系列 Avantgarde.Line | 带强制对流

当需要非常快速的干燥和消毒时，总是会使用 FD 系列 BINDER 干燥箱 Avantgarde.Line。凭借其完全均匀的温度分布、快速的动力和高性能的风扇，干燥箱可以节省宝贵的时间。



型号 FD 56

### 重要特性

- 温度范围：环境温度加上 10 °C 至 300 °C
- 利用 APT.line™ 技术实现较高的温度精确度
- 循环空气
- 带 LCD 显示器的控制器
- 排气阀机电控制
- 2 个镀铬插架
- 最多可堆叠 115 L 的设备
- 集成式独立可调的温度安全装置 2 级 (DIN 12880)，采用光学报警
- 符合人体工程学的手柄设计
- 用于记录数据的 USB 接口

### 可用尺寸

模型	内部容积 [L]	在线数据页
FD 56	60	> <a href="http://go2binder.com/cn-FD56">go2binder.com/cn-FD56</a>
FD 115	116	> <a href="http://go2binder.com/cn-FD115">go2binder.com/cn-FD115</a>
FD 260	259	> <a href="http://go2binder.com/cn-FD260">go2binder.com/cn-FD260</a>
FD 720	741	> <a href="http://go2binder.com/cn-FD720">go2binder.com/cn-FD720</a>



### 要诀和技巧

敬请阅读我们的技术文章，获益于我们多年的丰富经验：

要诀和技巧: > [go2binder.com/cn-要诀和技巧](http://go2binder.com/cn-要诀和技巧)  
 案例研究: > [go2binder.com/cn-案例研究](http://go2binder.com/cn-案例研究)



所有细节在线  
[go2binder.com/cn-FD-a](http://go2binder.com/cn-FD-a)

## 技术数据

描述	FD 56	FD 115	FD 260	FD 720
<b>不包括加装件和连接件的外壳尺寸</b>				
宽度 净重 [mm]	560	710	810	1165
高度 净重 [mm]	625	735	965	1590
深度 净重 [mm]	565	605	760	870
<b>内部尺寸</b>				
宽度 [mm]	400	550	650	1000
高度 [mm]	440	550	780	1300
深度 [mm]	345	385	515	570
<b>测量</b>				
内部容积 [L]	60	116	259	741
设备净重 (空载) [kg]	39	54	85	166
最大总负载 [kg]	70	150	270	315
每个隔板的最大负载 [kg]	30	30	40	45
<b>温度性能数据</b>				
温度范围 超过室内温度 10 °C 至 [°C]	300	300	300	-
温度范围 超过室内温度 12 °C 至 [°C]	-	-	-	300
温度偏差 在 150 °C [± K]	1,7	1,7	1,9	2,5
温度波动度 在 150 °C [± K]	0,3	0,3	0,4	0,6
加热时间 到 150 °C [min]	15	18	19	25
30 秒开门后的恢复时间 在 150 °C [min]	4	4	5	6
<b>电气数据</b>				
额定功率 (版本 120 V) [kW]	1,2	1,4	-	-
额定功率 (版本 230 V) [kW]	1,1	1,3	2,3	-
额定功率 (版本 240 V) [kW]	-	-	2,5	-
额定功率 (版本 400 V) [kW]	-	-	-	4,5
<b>固件</b>				
隔板数量 (小时/最大)	2/4	2/5	2/8	2/16

## 订购信息[物品编号]

其他细节: 登录 [www.binder-world.com](http://www.binder-world.com) > 搜索 > 输入物品编号。

额定电压	选购型号	FD 56	FD 115	FD 260	FD 720
400 V 3~ 50/60 Hz	标准	-	-	-	9010-0311
240 V 1~ 60 Hz	标准	-	-	9010-0310	-
230 V 1~ 50/60 Hz	标准	9010-0303	9010-0305	9010-0309	-
120 V 1~ 60 Hz	标准	9010-0304	9010-0306	-	-

► 相应设备可选的选购件、配件和服务请参见页面 15

包括加装件和连接件的尺寸 [MM]

FD 56

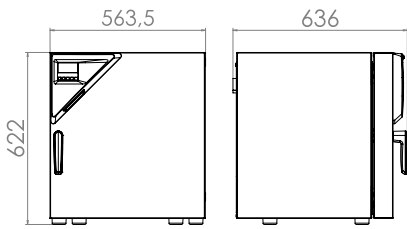

FD 115

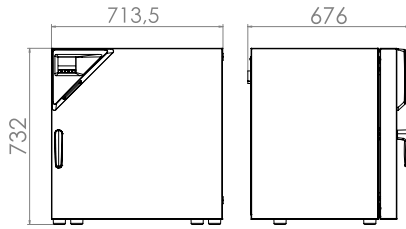

FD 260

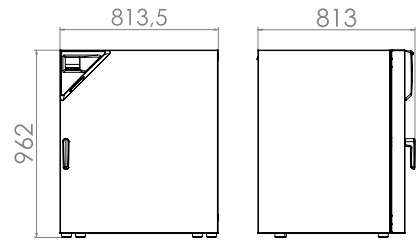

FD 720

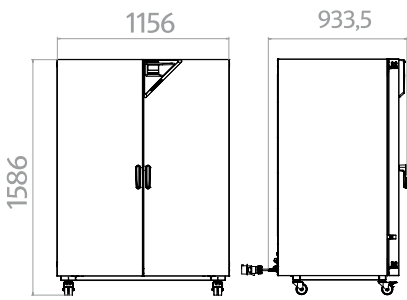

# FED 系列 Avantgarde.Line | 利用循环空气和时间功能

FED 系列 BINDER 烘箱 Avantgarde.Line 性能全面, 适应调节能力极强。凭借高级时间功能和可控式风扇, 可以理想地控制温度及循环空气条件。



型号 FED 56

## 重要特性

- 温度范围: 环境温度加上 10 °C 至 300 °C
- 比市场上常见的设备节能最高可达 30%
- 利用 APT.line™ 技术实现较高的温度精确度
- 可调节的风扇转速
- 带 LCD 显示器和高级时间功能的控制器
- 排气阀机电控制
- 2 个镀铬插架
- 最多达 115 L 的可堆叠设备
- 集成式独立可调的温度安全装置 2 级 (DIN 12880), 采用光学报警
- 符合人体工程学的手柄设计

## 可用尺寸

模型	内部容积 [L]	在线数据页
FED 56	60	> <a href="http://go2binder.com/cn-FED56">go2binder.com/cn-FED56</a>
FED 115	116	> <a href="http://go2binder.com/cn-FED115">go2binder.com/cn-FED115</a>
FED 260	259	> <a href="http://go2binder.com/cn-FED260">go2binder.com/cn-FED260</a>
FED 720	741	> <a href="http://go2binder.com/cn-FED720">go2binder.com/cn-FED720</a>



## 要诀和技巧

敬请阅读我们的技术文章, 获益于我们多年的丰富经验:

- 要诀和技巧: > [go2binder.com/cn-要诀和技巧](http://go2binder.com/cn-要诀和技巧)  
案例研究: > [go2binder.com/cn-案例研究](http://go2binder.com/cn-案例研究)



所有细节在线  
[go2binder.com/cn-FED-a](http://go2binder.com/cn-FED-a)

## 技术数据

描述	FED 56	FED 115	FED 260	FED 720
不包括加装件和连接件的外壳尺寸				
宽度 净重 [mm]	560	710	810	1165
高度 净重 [mm]	625	735	965	1590
深度 净重 [mm]	565	605	760	870
内部尺寸				
宽度 [mm]	400	550	650	1000
高度 [mm]	440	550	780	1300
深度 [mm]	345	385	515	570
测量				
内部容积 [L]	60	116	259	741
设备净重 (空载) [kg]	39	54	85	166
最大总负载 [kg]	70	150	270	315
每个隔板的最大负载 [kg]	30	30	40	45
温度性能数据				
温度范围 超过室内温度 10 °C 至 [°C]	300	300	300	-
温度范围 超过室内温度 12 °C 至 [°C]	-	-	-	300
温度偏差 在 150 °C [± K]	1,4	1,2	1,6	2,0
温度波动度 在 150 °C [± K]	0,3	0,3	0,4	0,6
加热时间 到 150 °C [min]	15	18	19	25
30 秒开门后的恢复时间 在 150 °C [min]	4	4	5	6
电气数据				
额定功率 (版本 120 V) [kW]	1,2	1,4	-	-
额定功率 (版本 208 V) [kW]	-	-	-	4,5
额定功率 (版本 230 V) [kW]	1,1	1,3	2,3	-
额定功率 (版本 240 V) [kW]	-	-	2,5	-
额定功率 (版本 400 V) [kW]	-	-	-	4,5
固件				
隔板数量 (小时/最大)	2/4	2/5	2/8	2/16

## 订购信息[物品编号]

其他细节: 登录 [www.binder-world.com](http://www.binder-world.com) > 搜索 > 输入物品编号。

额定电压	选购型号	FED 56	FED 115	FED 260	FED 720
400 V 3~ 50/60 Hz	标准	-	-	-	9010-0301
240 V 1~ 60 Hz	标准	-	-	9010-0300	-
230 V 1~ 50/60 Hz	标准	9010-0295	9010-0293	9010-0299	-
208 V 3~ 60 Hz	标准	-	-	-	9010-0302
120 V 1~ 60 Hz	标准	9010-0296	9010-0294	-	-

► 相应设备可选的选购件、配件和服务请参见页面 15

包括加装件和连接件的尺寸 [MM]

FED 56

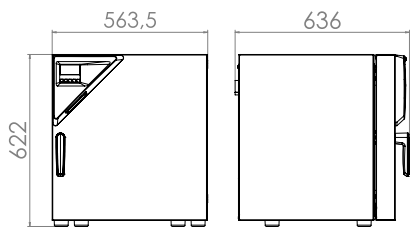

FED 115

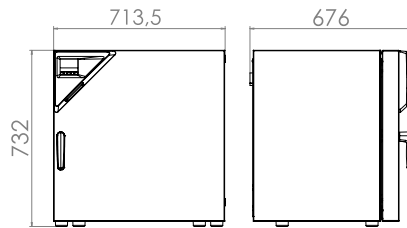

FED 260

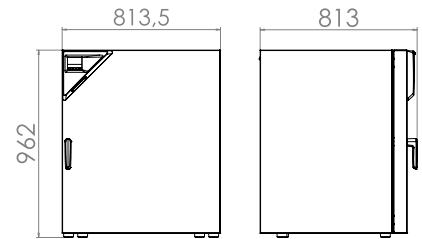

FED 720

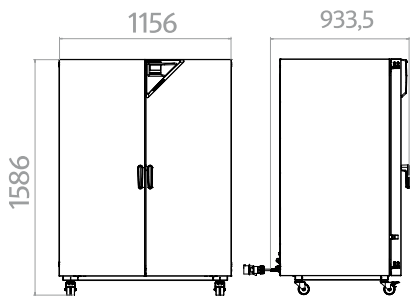

## 选购件和配件摘录

### 带硅胶塞的接入孔

用于放入外部测量装置。选择多样,可选择不同的直径和位置(左侧、右侧或上部)  
系列 ED, FD, FED

### 数据记录仪套件 T

独立记录温度数据。匹配的产品解决方案包含多种有用的配件:从 BINDER 设备上记录仪的固定装置到电缆接入辅助装置,再到传感器支架。  
系列 ED, FD, FED

### 观察窗和内部照明

门内观察窗带 3 层隔离玻璃和内部照明,方便观察样品。  
系列 ED, FD, FED

### 隔板

打孔搁板或镀铬或不锈钢制插架。  
系列 ED, FD, FED

### HEPA 空气过滤器

设备新鲜空气入口处的微粒过滤器;过滤等级 H14 (依据 EN 1822-1:2009, > 99.995 %, 针对 0.3  $\mu\text{m}$ )。  
系列 ED, FD, FED

### 服务

在保养服务协议范畴内,可以享受安装、维护、校准、验证或质保服务,或者可以针对各个单项享受相应服务。更多信息请查看配件和服务章节。  
系列 ED, FD, FED

### BINDER INDIVIDUAL

基于 BINDER 系列产品,我们可研发和实现个性化解决方案,作为单独设备生产或进行小批量供货。所有产品均经过检测和认证,供货时可保证完整的功能和质保。更多信息请查看配件和服务章节。  
系列 ED, FD, FED

► 所有附加项在线 [go2binder.com/cn](http://go2binder.com/cn)-选购件与配件



带硅胶塞的接入孔



温度数据记录仪



门中的观察窗



插盘





# 干燥箱和烘箱

# Classic.Line

E 系列 Classic.Line	页面 20
ED 系列 Classic.Line	页面 22
FD 系列 Classic.Line	页面 25
FED 系列 Classic.Line	页面 27
FP 系列 Classic.Line	页面 29
M 系列 Classic.Line	页面 32
选购件和配件	页面 35

无论是采用自然对流还是采用强制循环 – BINDER 干燥箱和烘箱在任何情况下均可提供一流的质量和可靠的流程安全性。凭借较大的温度范围 (室内温度 5 °C 到 300 °C 之间), 该款烘箱可以广泛使用。较短的加热时间和较高的功率储备尤其适用于科学、研究和工业中的应用。此外, 出色的隔热效果还可有效节省运行成本。

FP 和 M 系列提供了采用强制循环或个性化编程的 BINDER 材料检测箱。

## 产品选择 干燥箱和烘箱 CLASSIC.LINE

特性	E 系列 Classic. Line › 页面 20	ED 系列 Classic. Line › 页面 22	FD 系列 Classic. Line › 页面 25	FED 系列 Classic. Line › 页面 27	FP 系列 Classic. Line › 页面 29	M 系列 Classic. Line › 页面 32
<b>模型</b>						
模型 23	-	•	•	-	-	-
模型 28	•	-	-	-	-	-
模型 53	-	-	-	-	•	•
模型 115	-	-	-	-	•	•
模型 240	-	-	-	-	•	•
模型 400	-	•	-	•	•	•
模型 720	-	-	-	-	•	•
<b>一般数据</b>						
温度范围 [°C]	60...230	-	-	-	-	-
温度范围 超过室内 温度 5 °C 至 [°C]	-	300	300	300	300	300
RS 422 接口	-	-	•	•	•	•
自然对流	•	•	-	-	-	-
循环空气	-	-	•	•	•	•
<b>调节器和时间功能</b>						
控制器显示屏	模拟	LED	LED	LED	LED	LCD 彩色显示屏
斜坡函数功能	-	•	•	•	-	-
延时关	•	•	•	•	-	-
延时开	-	-	-	•	-	-
根据温度延时关	-	-	-	•	-	-
编程功能	-	-	-	-	•	•
每周程序功能	-	-	-	-	•	-
可调节的风扇转速	-	-	-	•	•	•
实时时钟	-	-	-	-	•	•
独立可调的温度安 全装置 2 级	-	•	•	•	•	•
光学温度报警	-	•	•	•	•	•
<b>标准装备</b>						

## 优势一览

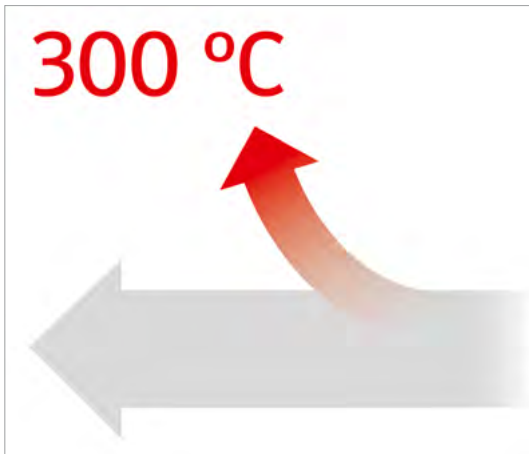

### 广泛的应用范围

系列 ED, FD, FED, FP, M

温度范围大(室内温度 5 °C 到 300 °C 之间), FP 和 M 系列还可调节的空气交换率和较高的功率储备令人折服。

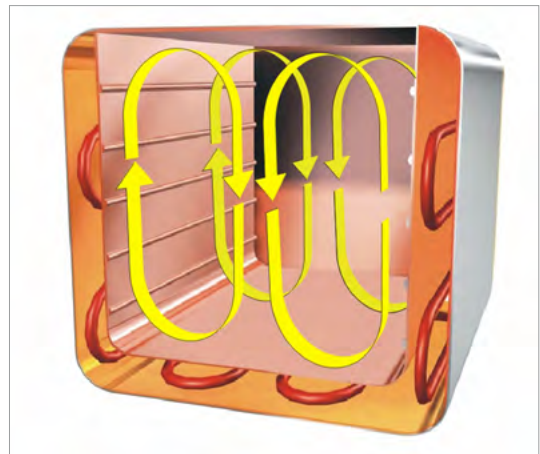

### 自然对流条件下保证均匀的温度条件

系列 ED

通过 APT.line™ 内腔预热技术确保最佳的温度分布。

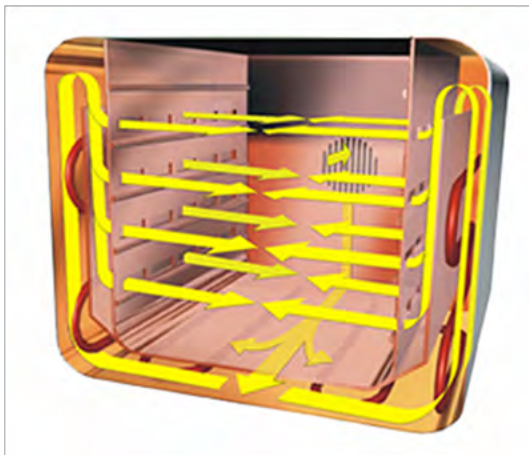

### 强制循环条件下保证均匀的温度条件

系列 FD, FED, FP, M

通过 APT.line™ 内腔预热技术,即使装满时也能保证长期稳定运行。

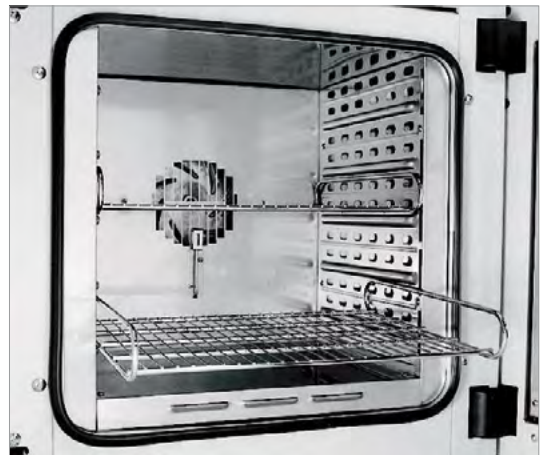

### 舒适工作

系列 E, FD, FED, FP, M

采用 BINDER 内腔室方案: 插架带防倾倒保护装置, 无固定的固件, 由不锈钢制成的内腔室。

## E 系列 Classic.Line | 带机械调整

E 系列 BINDER 干燥箱是一款可靠高效的设备，其装备坚固耐用，价格非常有吸引力。它优选用于基础研究以及人类医学和兽医学领域的任务。



型号 E 28

### 重要特性

- 温度范围：60 °C 至 230 °C
- 可调排气阀
- 液压机械温控器
- 温度安全装置 1 级 (型号：E028-230V-T)
- 定时器 0-120 min
- 2 个镀铬插架

### 可用尺寸

模型	内部容积 [L]	在线数据页
E 28	28	› <a href="https://go2binder.com/cn-E28">go2binder.com/cn-E28</a>



所有细节在线  
[go2binder.com/cn-E-c](https://go2binder.com/cn-E-c)

## 技术数据

描述	E 28
不包括加装件和连接件的外壳尺寸	
宽度 净重 [mm]	580
高度 净重 [mm]	405
深度 净重 [mm]	425
内部尺寸	
宽度 [mm]	400
高度 [mm]	280
深度 [mm]	250
测量	
内部容积 [L]	28
设备净重(空载) [kg]	22
最大总负载 [kg]	25
每个隔板的最大负载 [kg]	10
温度性能数据	
温度范围 [°C]	60...230
加热时间 到 150 °C [min]	36
30 秒开门后的恢复时间 在 150 °C [min]	19
电气数据	
额定功率 (版本 120 V) [kW]	0,8
额定功率 (版本 230 V) [kW]	0,8
固件	
隔板数量 (小时/最大)	2/4

## 订购信息[物品编号]

其他细节: 登录 [www.binder-world.com](http://www.binder-world.com) > 搜索 > 输入物品编号。

额定电压	选购型号	E 28
230 V 1~ 50/60 Hz	标准	9010-0001
	带 TB (机械温度限制保护装置) 1 级	9010-0003
120 V 1~ 60 Hz	标准	9010-0106

► 相应设备可选的选购件、配件和服务请参见页面 35

## 包括加装件和连接件的尺寸 [MM]

E 28

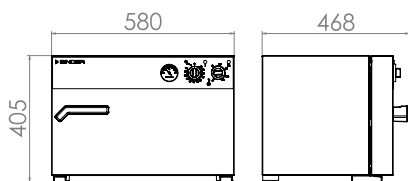

## ED 系列 Classic.Line | 带自由对流功能

ED 系列 BINDER 干燥箱的优势在于可以执行最高可达 300 °C 的常规干燥和灭菌工作。此款干燥箱中利用自然对流空气最高效可靠地运行所有热过程。ED 系列可确保快速、均匀地干燥。



型号 BD 400

### 重要特性

- 温度范围: 环境温度加上 5 °C 至 300 °C
- APT.line™ 预热腔技术
- 自由对流
- 可调排气阀
- 带时间功能的控制器
- 2 个镀铬插架
- 独立可调的温度安全装置 2 级 (DIN 12880), 采用光学报警

### 可用尺寸

模型	内部容积 [L]	在线数据页
ED 23	20	› <a href="https://go2binder.com/cn-ED23">go2binder.com/cn-ED23</a>
ED 400	400	› <a href="https://go2binder.com/cn-ED400">go2binder.com/cn-ED400</a>

 所有细节在线  
[go2binder.com/cn-ED-c](https://go2binder.com/cn-ED-c)

## 技术数据

描述	ED 23	ED 400
<b>不包括加装件和连接件的外壳尺寸</b>		
宽度 净重 [mm]	435	1235
高度 净重 [mm]	495	1025
深度 净重 [mm]	520	765
<b>内部尺寸</b>		
宽度 [mm]	222	1000
高度 [mm]	330	800
深度 [mm]	300	520
<b>测量</b>		
内部容积 [L]	20	400
设备净重 (空载) [kg]	27	125
最大总负载 [kg]	25	90
每个隔板的最大负载 [kg]	12	35
<b>温度性能数据</b>		
温度范围 超过室内温度 5 °C 至 [°C]	300	300
温度偏差 在 150 °C [± K]	2,8	3
温度波动度 在 150 °C [± K]	0,5	0,5
加热时间 到 150 °C [min]	28	71
30 秒开门后的恢复时间 在 150 °C [min]	28	31
<b>电气数据</b>		
额定功率 (版本 120 V) [kW]	0,8	–
额定功率 (版本 208 V) [kW]	–	3,4
额定功率 (版本 230 V) [kW]	0,8	–
额定功率 (版本 400 V) [kW]	–	3,4
<b>固件</b>		
隔板数量 (小时/最大)	2/4	2/10

## 订购信息[物品编号]

其他细节: 登录 [www.binder-world.com](http://www.binder-world.com) > 搜索 > 输入物品编号。

额定电压	选购型号	ED 23	ED 400
400 V 3~ 50/60 Hz	带 RS 422	–	9010-0075
	标准	9010-0190	–
230 V 1~ 50/60 Hz	带 RS 422	9010-0191	–
	标准	9010-0192	–
208 V 3~ 60 Hz	带 RS 422	–	9010-0168
	标准	9010-0192	–
120 V 1~ 60 Hz	带 RS 422	9010-0193	–
	标准	9010-0193	–

► 相应设备可选的选购件、配件和服务请参见页面 35

包括加装件和连接件的尺寸 [MM]

---

ED 23

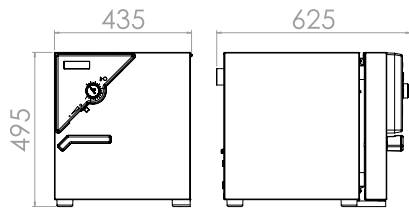

ED 400

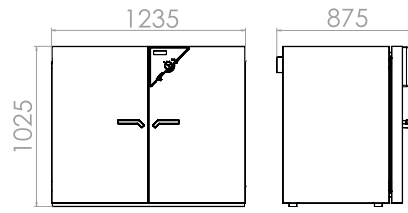



## FD 系列 Classic.Line | 带强制对流

当需要非常快速的干燥和消毒时,总是会使用 FD 系列 BINDER 干燥箱。凭借其完全均匀的温度分布、快速的动力和高性能的风扇,干燥箱可以节省宝贵的时间。



型号 FD 23

### 重要特性

- 温度范围:环境温度加上 5 °C 至 300 °C
- APT.line™ 预热腔技术
- 循环空气
- 可调排气阀
- 带时间功能的控制器
- 2 个镀铬插架
- 独立可调的温度安全装置 2 级 (DIN 12880), 采用光学报警

### 可用尺寸

模型	内部容积 [L]	在线数据页
FD 23	20	› <a href="https://go2binder.com/cn-FD23">go2binder.com/cn-FD23</a>



所有细节在线  
[go2binder.com/cn-FD-c](https://go2binder.com/cn-FD-c)

## 技术数据

描述	FD 23
<b>不包括加装件和连接件的外壳尺寸</b>	
宽度 净重 [mm]	435
高度 净重 [mm]	495
深度 净重 [mm]	520
<b>内部尺寸</b>	
宽度 [mm]	222
高度 [mm]	330
深度 [mm]	300
<b>测量</b>	
内部容积 [L]	20
设备净重(空载) [kg]	27
最大总负载 [kg]	25
每个隔板的最大负载 [kg]	12
<b>温度性能数据</b>	
温度范围 超过室内温度 5 °C 至 [°C]	300
温度偏差 在 150 °C [± K]	2,5
温度波动度 在 150 °C [± K]	0,3
加热时间 到 150 °C [min]	25
30 秒开门后的恢复时间 在 150 °C [min]	6
<b>电气数据</b>	
额定功率 (版本 120 V) [kW]	0,8
额定功率 (版本 230 V) [kW]	0,8
<b>固件</b>	
隔板数量 (小时/最大)	2/4

## 订购信息[物品编号]

其他细节: 登录 [www.binder-world.com](http://www.binder-world.com) > 搜索 > 输入物品编号。

额定电压	选购型号	FD 23
230 V 1~ 50/60 Hz	标准	9010-0194
120 V 1~ 60 Hz	标准	9010-0196

► 相应设备可选的选购件、配件和服务请参见页面 35

## 包括加装件和连接件的尺寸 [MM]

FD 23

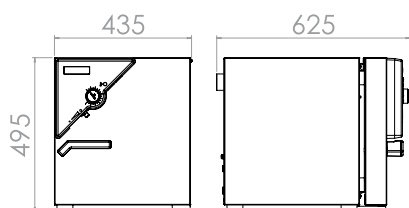

## FED 系列 Classic.Line | 带循环空气和时间功能

FED 系列 BINDER 烘箱可提供几乎无限的性能, 适应调节能力极强。凭借高级时间功能和可控式风扇, 可以理想地控制温度及循环空气条件。



型号 BF 400

### 重要特性

- 温度范围: 环境温度加上 5 °C 至 300 °C
- APT.line™ 预热腔技术
- 可调节的风扇转速
- 可调排气阀
- 带高级时间功能的控制器
- 2 个镀铬插架
- 独立可调的温度安全装置 2 级 (DIN 12880), 采用光学报警
- 计算机接口: RS 422

### 可用尺寸

模型	内部容积 [L]	在线数据页
FED 400	400	› <a href="https://go2binder.com/cn-FED400">go2binder.com/cn-FED400</a>



所有细节在线  
[go2binder.com/cn-FED-c](https://go2binder.com/cn-FED-c)

## 技术数据

描述	FED 400
<b>不包括加装件和连接件的外壳尺寸</b>	
宽度 净重 [mm]	1235
高度 净重 [mm]	1025
深度 净重 [mm]	765
<b>内部尺寸</b>	
宽度 [mm]	1000
高度 [mm]	800
深度 [mm]	510
<b>测量</b>	
内部容积 [L]	400
设备净重(空载) [kg]	145
最大总负载 [kg]	90
每个隔板的最大负载 [kg]	35
<b>温度性能数据</b>	
温度范围 超过室内温度 5 °C 至 [°C]	300
温度偏差 在 150 °C [± K]	3,8
温度波动度 在 150 °C [± K]	0,7
加热时间 到 150 °C [min]	29
30 秒开门后的恢复时间 在 150 °C [min]	6
<b>电气数据</b>	
额定功率 (版本 208 V) [kW]	3,4
额定功率 (版本 400 V) [kW]	3,4
<b>固件</b>	
隔板数量 (小时/最大)	2/10

## 订购信息[物品编号]

其他细节: 登录 [www.binder-world.com](http://www.binder-world.com) > 搜索 > 输入物品编号。

额定电压	选购型号	FED 400
400 V 3~ 50/60 Hz	标准	9010-0216
208 V 3~ 60 Hz	标准	9010-0217

► 相应设备可选的选购件、配件和服务请参见页面 35

## 包括加装件和连接件的尺寸 [MM]

FED 400

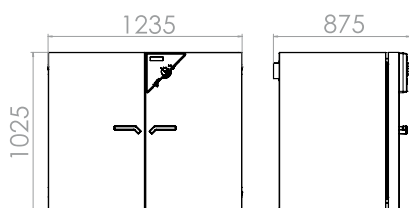

## FP 系列 Classic.Line | 带循环空气和程序功能

FP 系列 BINDER 材料检测箱能够可靠地确保较短的干燥时间和非常快速的加热 – 即使是在箱体完全装满状态下亦是如此。



型号 FP 115

### 重要特性

- 温度范围: 环境温度加上 5 °C 至 300 °C
- APT.line™ 预热腔技术
- 可调节的风扇转速
- 可调排气阀
- 采用间隔编程和实时编程的控制器
- 2 个镀铬插架
- 独立可调的温度安全装置 2 级 (DIN 12880), 采用光学报警
- 计算机接口: RS 422

### 可用尺寸

模型	内部容积 [L]	在线数据页
FP 53	53	> <a href="http://go2binder.com/cn-FP53">go2binder.com/cn-FP53</a>
FP 115	115	> <a href="http://go2binder.com/cn-FP115">go2binder.com/cn-FP115</a>
FP 240	240	> <a href="http://go2binder.com/cn-FP240">go2binder.com/cn-FP240</a>
FP 400	400	> <a href="http://go2binder.com/cn-FP400">go2binder.com/cn-FP400</a>
FP 720	720	> <a href="http://go2binder.com/cn-FP720">go2binder.com/cn-FP720</a>



### 要诀和技巧

敬请阅读我们的技术文章, 获益于我们多年的丰富经验:

要诀和技巧: > [go2binder.com/cn-要诀和技巧](http://go2binder.com/cn-要诀和技巧)  
 案例研究: > [go2binder.com/cn-案例研究](http://go2binder.com/cn-案例研究)



所有细节在线  
[go2binder.com/cn-FP-c](http://go2binder.com/cn-FP-c)

## 技术数据

描述	FP 53	FP 115	FP 240	FP 400	FP 720
不包括加装件和连接件的外壳尺寸					
宽度 净重 [mm]	635	835	1035	1235	1235
高度 净重 [mm]	620	705	825	1025	1530
深度 净重 [mm]	575	645	745	765	865
内部尺寸					
宽度 [mm]	400	600	800	1000	1000
高度 [mm]	400	480	600	800	1200
深度 [mm]	340	410	510	510	610
测量					
内部容积 [L]	53	115	240	400	720
设备净重(空载) [kg]	44	62	96	145	194
最大总负载 [kg]	40	50	70	90	120
每个隔板的最大负载 [kg]	15	20	30	35	45
温度性能数据					
温度范围 超过室内温度 5 °C 至 [°C]	300	300	300	300	300
温度偏差 在 150 °C [± K]	2	1,8	2	2,5	2
温度波动度 在 150 °C [± K]	0,3	0,3	0,3	0,3	0,3
加热时间 到 150 °C [min]	24	30	27	35	39
30 秒开门后的恢复时间 在 150 °C [min]	5	8	10	17	20
电气数据					
额定功率 (版本 120 V) [kW]	1,2	1,6	-	-	-
额定功率 (版本 208 V) [kW]	-	-	2,7	3,4	5
额定功率 (版本 230 V) [kW]	1,2	1,6	2,7	-	-
额定功率 (版本 400 V) [kW]	-	-	-	3,4	5
固件					
隔板数量 (小时/最大)	2/5	2/6	2/7	2/10	2/16

## 订购信息[物品编号]

其他细节: 登录 [www.binder-world.com](http://www.binder-world.com) > 搜索 > 输入物品编号。

额定电压	选购型号	FP 53	FP 115	FP 240	FP 400	FP 720
400 V 3~ 50/60 Hz	标准	-	-	-	9010-0265	9010-0267
230 V 1~ 50/60 Hz	标准	9010-0153	9010-0255	9010-0263	-	-
208 V 1~ 60 Hz	标准	-	-	9010-0264	9010-0266	9010-0268
120 V 1~ 60 Hz	标准	9010-0175	9010-0262	-	-	-

► 相应设备可选的选购件、配件和服务请参见页面 35

包括加装件和连接件的尺寸 [MM]

FP 53

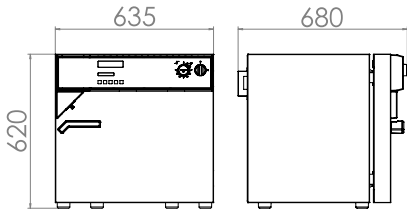

FP 115

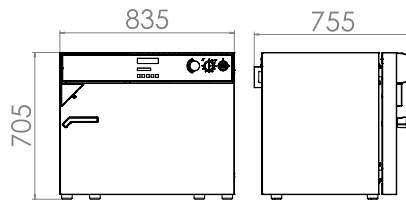

FP 240

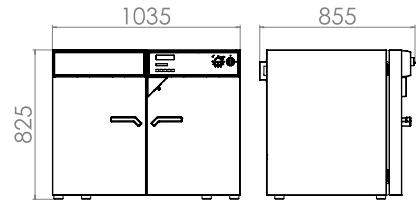

FP 400

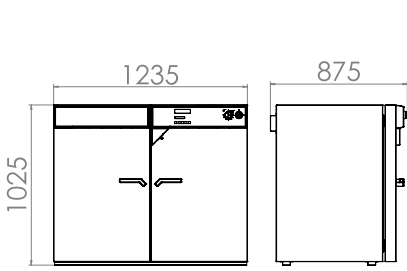

FP 720

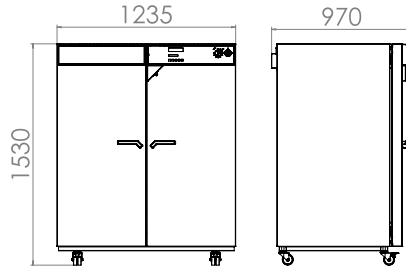

## M 系列 Classic.Line | 带循环空气和多种程序功能

凭借最大值为 300 °C 的温度范围和丰富的编程选项，M 系列材料检测箱尤其适用于材料检测和老化测试。高性能的风扇在保证高水平通气量的同时可实现快速加热。



型号 M 53

### 重要特性

- 温度范围：环境温度加上 5 °C 至 300 °C
- APT.line™ 预热腔技术
- 可调节的风扇转速
- 程控气阀
- 采用间隔编程的 LCD 彩色控制器
- 2 个镀铬插架
- 独立可调的温度安全装置 2 级 (DIN 12880), 采用光学报警
- 计算机接口：RS 422

### 可用尺寸

模型	内部容积 [L]	在线数据页
M 53	53	> <a href="http://go2binder.com/cn-M53">go2binder.com/cn-M53</a>
M 115	115	> <a href="http://go2binder.com/cn-M115">go2binder.com/cn-M115</a>
M 240	240	> <a href="http://go2binder.com/cn-M240">go2binder.com/cn-M240</a>
M 400	400	> <a href="http://go2binder.com/cn-M400">go2binder.com/cn-M400</a>
M 720	720	> <a href="http://go2binder.com/cn-M720">go2binder.com/cn-M720</a>



### 要诀和技巧

敬请阅读我们的技术文章，获益于我们多年的丰富经验：

要诀和技巧: > [go2binder.com/cn-要诀和技巧](http://go2binder.com/cn-要诀和技巧)

案例研究: > [go2binder.com/cn-案例研究](http://go2binder.com/cn-案例研究)



所有细节在线  
[go2binder.com/cn-M-c](http://go2binder.com/cn-M-c)



## 技术数据

描述	M 53	M 115	M 240	M 400	M 720
不包括加装件和连接件的外壳尺寸					
宽度 净重 [mm]	635	835	1035	1235	1235
高度 净重 [mm]	780	865	985	1190	1690
深度 净重 [mm]	575	645	745	795	865
内部尺寸					
宽度 [mm]	400	600	800	1000	1000
高度 [mm]	400	480	600	800	1200
深度 [mm]	340	410	510	510	610
测量					
内部容积 [L]	53	115	240	400	720
设备净重 (空载) [kg]	61	89	131	173	203
最大总负载 [kg]	40	50	70	90	120
每个隔板的最大负载 [kg]	15	20	30	35	45
温度性能数据					
温度范围 超过室内温度 5 °C 至 [°C]	300	300	300	300	300
温度偏差 在 150 °C [± K]	1,3	1,5	1,5	1,5	1,9
温度波动度 在 150 °C [± K]	0,3	0,3	0,3	0,3	0,3
加热时间 到 150 °C [min]	15	16	19	18	21
30 秒开门后的恢复时间 在 150 °C [min]	3	3	3	3	3
电气数据					
额定功率 (版本 230 V) [kW]	1,2	1,6	2,7	-	-
额定功率 (版本 400 V) [kW]	-	-	-	3,4	5
固件					
隔板数量 (小时/最大)	2/5	2/6	2/7	2/10	2/16

## 订购信息[物品编号]

其他细节: 登录 [www.binder-world.com](http://www.binder-world.com) > 搜索 > 输入物品编号。

额定电压	选购型号	M 53	M 115	M 240	M 400	M 720
400 V 3~ 50/60 Hz	标准	-	-	-	9010-0204	9010-0205
230 V 1~ 50/60 Hz	标准	9010-0201	9010-0202	9010-0203	-	-

► 相应设备可选的选购件、配件和服务请参见页面 35

## 包括加装件和连接件的尺寸 [MM]

M 53	M 115	M 240

---

M 400

M 720

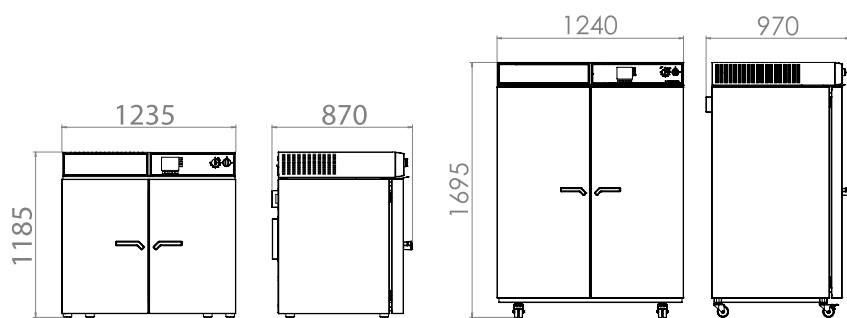

## 选购件和配件摘录

### 带硅胶塞的接入孔

用于放入外部测量装置。选择多样,可选择不同的直径和位置(左侧、右侧或上部)  
系列 E, ED, FD, FED, FP, M

### 观察窗和内部照明

门内观察窗带内部照明,方便观察样品。  
系列 E, ED, FD, FED, FP, M

### 隔板

打孔搁板或镀铬或不锈钢制插架。  
系列 E, ED, FD, FED, FP, M

### 服务

在保养服务协议范畴内,可以享受安装、维护、校准、验证或质保服务,或者可以针对各个单项享受相应服务。更多信息请查看配件和服务章节。  
系列 E, ED, FD, FED, FP, M

### BINDER INDIVIDUAL

基于 BINDER 系列产品,我们可研发和实现个性化解决方案,作为单独设备生产或进行小批量供货。所有产品均经过检测和认证,供货时可保证完整的功能和质保。更多信息请查看配件和服务章节。  
系列 E, ED, FD, FED, FP, M

► 所有附加项在线 [go2binder.com/cn-选购件与配件](http://go2binder.com/cn-选购件与配件)



带硅胶塞的接入孔



门中的观察窗



插盘



服务



# Solid.Line 干燥箱和烘箱

ED-S Solid.Line 系列 页面 40

---

FD-S Solid.Line 系列 页面 42

---

选购件和配件 页面 44

Solid.Line 系列的新产品一如既往拥有久经考验的 BINDER 质量，值得信赖。适用用途包括干燥和加热。Solid.Line 系列根据不同使用量定义性能特征，可以广泛应用到研究和质量安全检测中。

## 产品选择 SOLID.LINE 干燥箱和烘箱

特性	ED-S Solid.Line 系列 › 页面 40	FD-S Solid.Line 系列 › 页面 42
<b>模型</b>		
模型 56	•	•
模型 115	•	•
<b>一般数据</b>		
温度范围 超过室内温度 7 °C 至 [°C]	250	–
温度范围 超过室内温度 10 °C 至 [°C]	–	250
自然对流	•	–
循环空气	–	•
<b>调节器和时间功能</b>		
控制器显示屏		LED
斜坡函数功能	•	•
延时关	•	•
独立可调的温度安全装置 2 级	•	•
光学温度报警	•	•
<b>标准装备</b>		

## 优势一览



### 设备操作简单

系列 ED-S, FD-S

控制器的电子显示屏有两种温度显示: °C 和 °F



### 设备上方可调节的排气阀

系列 ED-S, FD-S

用于调节空气交换率



### 绝对均匀的温度分布

系列 FD-S

凭借最新一代的 APT.line™ 技术, 实现最佳的时间和空间温度精确度。

## ED-S Solid.Line 系列 | 带自由对流功能

Solid.Line 系列的新产品一如既往地拥有久经考验的 BINDER 质量, 值得信赖。适用用途包括干燥和加热。Solid.Line 系列根据不同使用量身定义性能特征, 可以广泛应用到研究和质量安全检测中。



型号 ED-S 56

### 重要特性

- 温度范围: 环境温度 +7 °C 至 250 °C
- APT.line™ 内腔预热技术
- 自然对流
- 可调节的排气阀
- 带时间功能的控制器
- 1 个镀铬插架
- 内置独立可调的温度安全装置 2 级 (DIN 12880), 采用光学报警

### 可用尺寸

模型	内部容积 [L]	在线数据页
ED-S 56	62	› <a href="https://go2binder.com/cn-ED-S56">go2binder.com/cn-ED-S56</a>
ED-S 115	118	› <a href="https://go2binder.com/cn-ED-S115">go2binder.com/cn-ED-S115</a>



所有细节在线  
[go2binder.com/cn-ED-S](https://go2binder.com/cn-ED-S)



## 技术数据

描述	ED-S 56	ED-S 115
不包括加装件和连接件的外壳尺寸		
宽度 净重 [mm]	595	745
高度 净重 [mm]	625	735
深度 净重 [mm]	525	565
内部尺寸		
宽度 [mm]	400	550
高度 [mm]	440	550
深度 [mm]	350	390
测量		
内部容积 [L]	62	118
设备净重 (空载) [kg]	38	54
最大总负载 [kg]	30	75
每个隔板的最大负载 [kg]	15	20
温度性能数据		
温度范围 超过室内温度 7 °C 至 [°C]	250	250
温度偏差 在 150 °C [± K]	2,8	2,8
温度波动度 在 150 °C [± K]	0,8	0,8
加热时间 到 150 °C [min]	60	55
电气数据		
额定功率 (版本 120V) [kW]	1,05	1,25
额定功率 (版本 230V) [kW]	1,05	1,25
与环境相关的数据		
能耗 在 150 °C [Wh/h]	180	310
固件		
隔板数量 (小时/最大)	1/3	1/5

## 订购信息[物品编号]

其他细节: 登录 [www.binder-world.com](http://www.binder-world.com) > 搜索 > 输入物品编号。

额定电压	选购型号	ED-S 56	ED-S 115
230 V 1~ 50/60 Hz	标准	9090-0014	9090-0020
120 V 1~ 60 Hz	标准	9090-0015	9090-0021

► 相应设备可选的选购件、配件和服务请参见页面 44

## 包括加装件和连接件的尺寸 [MM]

ED-S 56

ED-S 115

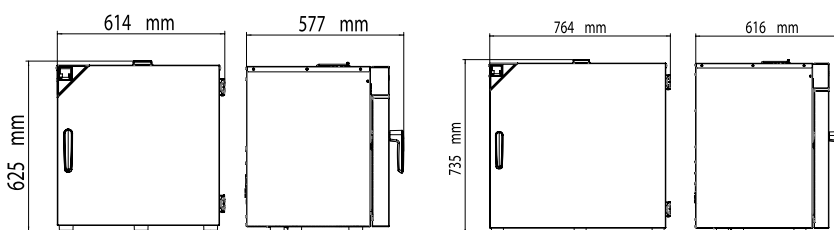

## FD-S Solid.Line 系列 | 带强制对流

Solid.Line 系列的新产品一如既往拥有久经考验的 BINDER 质量, 值得信赖。适用用途包括干燥和加热。Solid.Line 系列根据不同使用量身定义性能特征, 可以广泛应用到研究和质量安全检测中。



型号 FD-S 115

### 重要特性

- 温度范围: 环境温度 +10 °C 至 250 °C
- APT.line™ 内腔预热技术
- 循环空气
- 可调节的排气阀
- 带时间功能的控制器
- 1 个镀铬插架
- 内置独立可调的温度安全装置 2 级 (DIN 12880), 采用光学报警

### 可用尺寸

模型	内部容积 [L]	在线数据页
FD-S 56	55	› <a href="https://go2binder.com/cn-FD-S56">go2binder.com/cn-FD-S56</a>
FD-S 115	106	› <a href="https://go2binder.com/cn-FD-S115">go2binder.com/cn-FD-S115</a>



所有细节在线  
[go2binder.com/cn-FD-S](https://go2binder.com/cn-FD-S)

## 技术数据

描述	FD-S 56	FD-S 115
不包括加装件和连接件的外壳尺寸		
宽度 净重 [mm]	595	745
高度 净重 [mm]	625	735
深度 净重 [mm]	525	565
内部尺寸		
宽度 [mm]	400	550
高度 [mm]	440	550
深度 [mm]	310	350
测量		
内部容积 [L]	55	106
设备净重 (空载) [kg]	38	54
最大总负载 [kg]	30	75
每个隔板的最大负载 [kg]	15	20
温度性能数据		
温度范围 超过室内温度 10 °C 至 [°C]	250	250
温度偏差 在 150 °C [± K]	2,6	2,4
温度波动度 在 150 °C [± K]	0,5	0,5
加热时间 到 150 °C [min]	20	22
换气数据		
空气交换率 在 100 °C [x/h]	80	32
电气数据		
额定功率 (版本 120V) [kW]	1,1	1,3
额定功率 (版本 230V) [kW]	1,1	1,3
与环境相关的数据		
能耗 在 150 °C [Wh/h]	290	340
固件		
隔板数量 (小时/最大)	1/3	1/5

## 订购信息[物品编号]

其他细节: 登录 [www.binder-world.com](http://www.binder-world.com) > 搜索 > 输入物品编号。

额定电压	选购型号	FD-S 56	FD-S 115
230 V 1~ 50/60 Hz	标准	9090-0018	9090-0024
120 V 1~ 60 Hz	标准	9090-0019	9090-0025

► 相应设备可选的选购件、配件和服务请参见页面 44

## 包括加装件和连接件的尺寸 [MM]

FD-S 56

FD-S 115

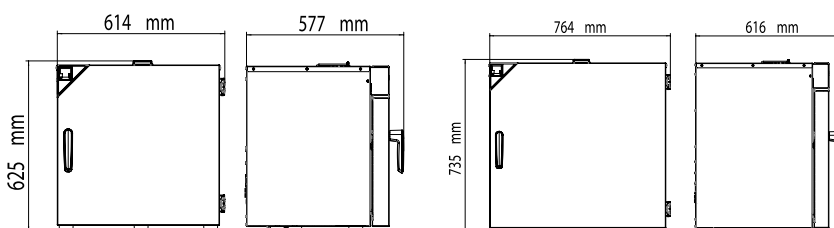

## 选购件和配件摘录

---

### 隔板

镀铬锈制插架。  
系列 ED-S, FD-S

---

### 服务

在保养服务协议范畴内,可以享受安装、维护、校准、验证或质保服务,或者可以针对各个单项享受相应服务。更多信息请查看配件和服务章节。  
系列 ED-S, FD-S

---

► 所有附加项在线 [go2binder.com/cn](http://go2binder.com/cn)-选购件与配件

---

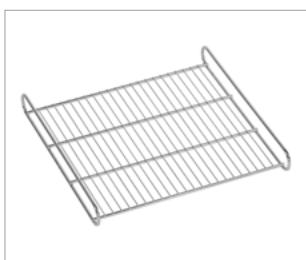

隔板

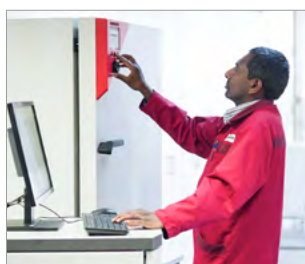

服务



## BINDER 产品系列

CO<sub>2</sub> 培养箱

培养箱

低温培养箱

生长箱

超低温冰箱

干燥箱和烘箱

安全干燥箱

真空干燥箱

恒温恒湿箱

高低温交变气候箱



产品新闻, 不容错过 ——  
关注 BINDER 新闻资讯,  
掌握最新动态

立即登录

[go2binder.com/cn-新闻登录](http://go2binder.com/cn-新闻登录)



德国宾德授权代理商

广州沃徠仪器有限公司

Guangzhou Wolab Instrument Co., Ltd.

地址：广州市番禺区番禺大道北537号番山创业中心2号楼1区611之一

邮编：511400

电话：020 - 39102803/39154832

服务热线：18027216636 邮箱：gzworlab@163.com.

网址：www.volabtech.com.